



# NÁVOD K OBSLUZE



**Travní sekačka**

## **BEZPEČNOSTNÍ POKYNY, KTERÉ JE NUTNÉ DODRŽOVAT**

### **A) PŘEDBĚŽNÉ INFORMACE**

- 1) Přečtěte si pozorně tuto instrukční příručku. Seznamte se s ovládacími prvky a správným použitím travní sekačky. Naučte se jak rychle vypnout motor.
- 2) Používejte travní sekačky k účelům, ke kterým je určena, tedy k sekání a sběru trávy. Jiné použití může být nebezpečné a může mít za následek poškození stroje.
- 3) Obsluha je odpovědná za škody na majetku a zranění osob.
- 4) Nikdy nepoužívejte travní sekačku v následujících případech:
  - v přítomnosti dalších osob, obzvláště dětí nebo zvířat;
  - pokud je obsluha pod vlivem léků nebo drog, které mohou ovlivnit reflexy nebo koncentraci.
- 5) **Travní sekačku nesmí v žádném případě používat děti a osoby, které nejsou dostatečně obeznámeny s instrukční příručkou. Místní předpisy mohou upravovat minimální věk pro použití travní sekačky.**

### **B) POČÁTEČNÍ KONTROLY A POUŽITÍ**

- 1) Před použitím pečlivě zkontrolujte travní sekačku, přičemž věnujte zvláštní pozornost noži. Zkontrolujte, zda není sestava nože poškozená nebo opotřebená a zda jsou všechny matice a šrouby utažené. Je nutné udržovat vyvážení nožů, vyměňte poškozené nože nebo šrouby.
- 2) Před použitím zkontrolujte, zda jsou ochrany na vývodu trávy nasměrovány správně (koš na trávu nebo odhoz).
- 3) Před nastartováním motoru upevněte kabel do kabelového háčku.
- 4) Pečlivě zkontrolujte prostor určený k sekání a odstraňte předměty, které by mohla sekačka odmrstit (kameny, větve, kovové dráty, kosti apod.).
- 5) Při používání sekačky vždy noste ochrannou obuv a kalhoty s dlouhými nohavicemi. Nikdy nespustíte sekačku naboso nebo pouze v sandálech.
- 6) **POZOR: NEBEZPEČÍ! BENZÍN JE VYSOCE HOŘLAVÝ:**
  - Pokud dojde k rozliti benzínu, nespustíte motor. Přemístěte sekačku z kontaminovaného prostoru a počkejte, dokud se benzín nevypaří a jeho výpary nezmizí. Tímto postupem snížíte riziko vzniku požáru.
  - Před nastartováním motoru doplňte palivo do palivové nádrže. Nikdy nedoplňujte palivo ani neodšroubovávejte víčko palivové nádrže, pokud je motor v chodu nebo příliš horký.
  - Palivo doplňujte pomocí trychtýře v dobře větraném prostoru. Při plnění paliva a manipulaci s palivem nekuřte.
  - Po dokončení plnění vždy našroubujte víko na palivovou nádrž a kanystr.
  - benzín skladujte ve vhodných nádobách.

V blízkosti benzínu a benzínových výparů nekuřte a nepoužívejte otevřený oheň.

### **C) POUŽITÍ SEKAČKY**

- 1) Vždy pracujte za denního světla nebo při dobrém umělém osvětlení.

- 2) Pokud možno nepoužívejte sekačku za deště a k sekání mokré trávy.
- 3) Nikdy nespustíte sekačku v uzavřených prostorech, kde hrozí nebezpečí hromadění oxidu uhelnatého.
- 4) Nikdy nespustíte sekačku, pokud jsou přítomny známky poškození šasi nebo pokud není instalován koš na trávu nebo odhoz.
- 5) U sekačky s pojezdem vypněte před nastartováním motoru pojezd.
- 6) Při startování motoru sekačku nenaklánějte. Vždy startujte motor na rovném povrchu bez překážek a kde není přítomna dlouhá tráva.
- 7) Při startování motoru buďte opatrní a postupujte podle pokynů. Udržujte bezpečnou vzdálenost od nože.
- 8) Při práci na svazích udržujte bezpečné postavení.
- 9) Vždy sekejte trávu podél svahu a nikoli nahoru do svahu a dolů ze svahu.
- 10) Nikdy nesekejte trávu na svahu se sklonem větším než 20°.
- 11) Na svazích zatáčejte s nejvyšší opatrností.
- 12) Za chodu motoru nezdvíhejte sekačku ani ji nepřenášejte.
- 13) Vypněte motor při náklonu sekačky na jednu stranu, při přejezdu povrchu bez trávy nebo při přemísťování sekačky na pracovní plochu a z pracovní plochy.
- 14) Při sekání trávy vždy udržujte bezpečnou vzdálenost od otáčejícího se nože, tedy minimálně na délku držadla.
- 15) Dávejte pozor, když se sekačka pohybuje směrem k vám.
- 16) Udržujte ruce a nohy v bezpečné vzdálenosti od otáčejících se nožů; udržujte bezpečnou vzdálenost od prostoru odhozu.
- 17) Nepohybujte se příliš rychle. Jděte normálním tempem a nenechte se sekačkou táhnout.
- 18) Neměňte nastavení motoru a nenechávejte motor běžet při nadměrných otáčkách.
- 19) Než vypnete sekačku, snižte otáčky motoru. Podle pokynů v instrukční příručce k motoru uzavřete po skončení práce se sekačkou přívod paliva.
- 20) V následujících případech je nutné vypnout motor:
  - Když necháváte sekačku bez dozoru. U sekaček s elektrickým startováním také vyjměte klíček ze zapalování.
  - Před nastavováním výšky sekání.
  - Před sundáním a instalací koše na trávu.
  - Před doplňováním paliva.
- 21) V následujících případech sundejte fajfku od zapalovací svíčky:
  - Před prováděním práce nebo oprav pod žací plošinou nebo odstraňováním překážek z vývodu.
  - Před kontrolou stavu nebo činnosti sekačky.
  - Před kontrolou, zda není sekačka poškozená po nárazu do cizího předmětu, a před prováděním jakýchkoli oprav nezbytných před opětovným použitím sekačky.
  - Pokud začne sekačka neobvykle vibrovat (pokuste se zjistit a odstranit příčinu).

## D) ÚDRŽBA

- 1) Z bezpečnostních důvodů nikdy nepoužívejte sekačku s opotřebenými nebo poškozenými díly. Díly neopravujte, vyměňte je. Používejte pouze originální náhradní díly.  
Náhradní díly jiných značek mohou poškodit sekačku a ohrozit vaši bezpečnost.
- 2) Aby bylo možné zajistit, že bude sekačka vždy v dobrém provozním stavu, vždy kontrolujte, zda jsou šrouby a matice utažené. Řádná údržba je nezbytná pro bezpečnost a také udržení výkonnosti sekačky.
- 3) Je nutné pravidelně kontrolovat, zda nejsou koš na trávu a odhoz poškozené.
- 4) Při demontáži nebo instalaci nože vždy noste vhodné pracovní rukavice:
- 5) Po ostření nože vždy zkontrolujte jeho vyvážení.
- 6) Palivovou nádrž otevírejte pouze v otevřeném prostoru, když je motor studený.
- 7) Před uskladnění nechte motor dostatečně vychladnout.
- 8) Nenechávejte sekačku s benzínem v palivové nádrži, pokud by se mohly palivové výpary dostat ke zdroji otevřeného ohně, tepla nebo k osvětlení.

- 9) Aby se snížilo nebezpečí vzniku požáru, udržuje motor, tlumič výfuku, úložný prostor pro baterii a místo, kde skladujete palivo bez přítomnosti zbytků trávy, listí nebo maziva. Neponechávejte nádoby naplněné travními odřezky v uzavřených prostorech.

## SOUČÁSTI STROJE

(obrázek 1)

1. Šasi sekačky
2. Motor
3. Nůž
4. Odhoz trávy nebo kamenů
5. Koš na trávu
6. Ovládací panel
7. Držadlo
8. Páčka brzdy
9. Páčka spojky
10. Páčka plynu

(Obrázek 1)

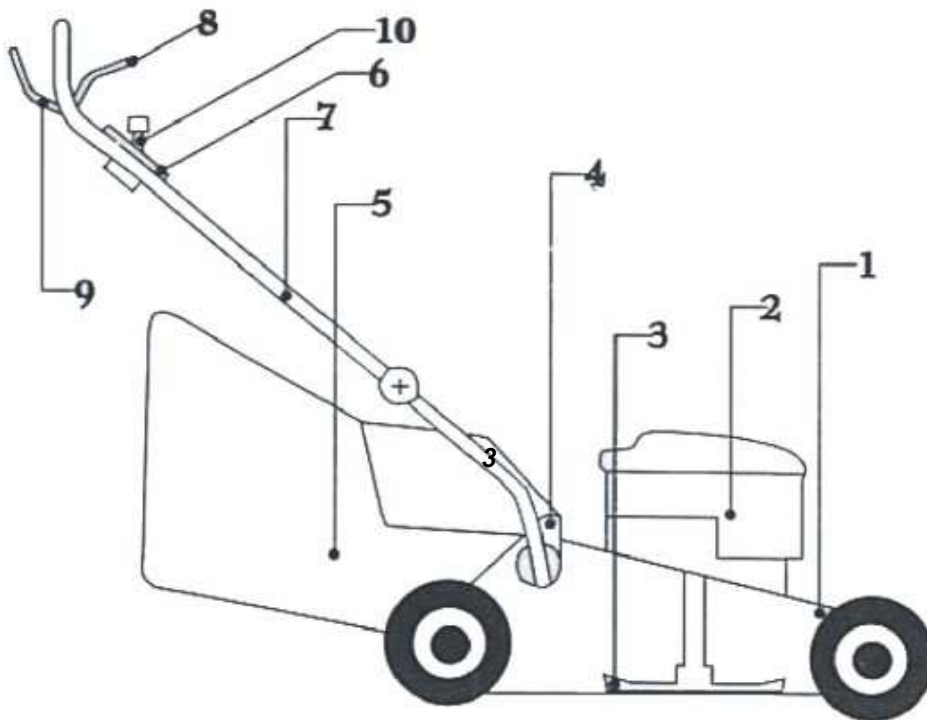

**ŠTÍTEK SE SÉRIOVÝM ČÍSLEM (obrázek 2)**

1. Hladina hluku v souladu s legislativou 2000/14/ES
2. Značka shody s legislativou 2006/42/ES
3. Rok výroby
4. Typ sekačky
5. Sériové číslo
6. Hmotnost v kg
7. Název a adresa výrobce

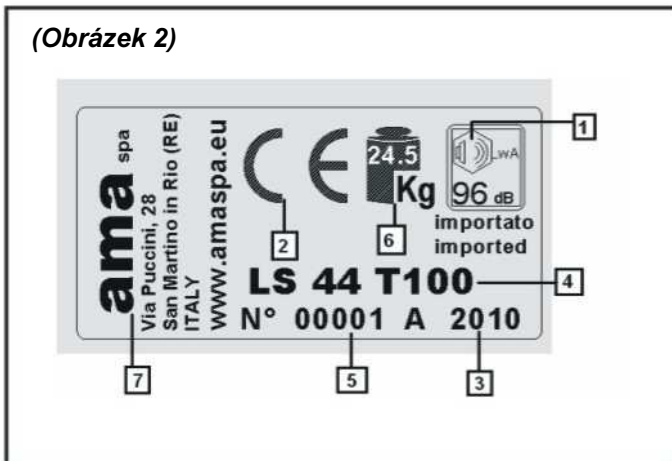

**VYSVĚTLIVKY BEZPEČNOSTNÍCH SYMBOLŮ**

Travní sekačku je nezbytné používat s opatrností. Za tímto účelem výrobce umístil na sekačku výstražné nálepky jako připomínku nezbytných předběžných opatření, kterými je nezbytné se řídit při jejím použití. Zde je vysvětlen jejich význam. Tyto nálepky jsou považovány za nedílnou součást sekačky. Pokud se některá odlepí nebo bude nečitelná, obraťte se na místního prodejce a požádejte o její výměnu. Důrazně doporučujeme, abyste si také přečetli kapitolu v této instrukční příručce týkající se bezpečnostních pokynů.

	<p><b>Pozor:</b> Před použitím travní sekačky si přečtete instrukční příručku.</p>
	<p><b>Nebezpečí odmrštěných předmětů:</b> Při použití udržujte osoby v dostatečné vzdálenosti od pracovního prostoru.</p>
	<p><b>Pozor:</b> Před prováděním oprav nebo údržby odpojte fajfku od zapalovací svíčky a přečtete si instrukční příručku.</p>
	<p><b>Nebezpečí úrazu:</b> Otáčející se nože. Nevkládejte ruce nebo nohy pod žací plošinu.</p>

## POKYNY PRO MONTÁŽ

### 1) DRŽADLO (obrázek 4)

Připevněte dolní díl držadla (2) k držáku na stranách rámu pomocí dodaných šroubů (9). Dodržujte správné pořadí montáže podle obrázku 4. Připevněte horní díl (1) držadla pomocí dodaných šroubů (5). Umístěte držák startovacího lanka (6) do správné polohy podle obrázku. Upevněte kabel pomocí plastové kabelové spony.

### 2) MONTÁŽ VAKU NA TRÁVU (obrázek 5)

Pokud je sekačka vybavena vakem na trávu vložte rám (3) do vaku na trávu (4) a upevněte plastové spony (5) podle obrázku (při montáži si můžete pomoci šroubovákem).

### 3) UMÍSTĚNÍ KOŠE NA TRÁVU (obrázek 3)

Zdvihněte odhoz (9) a podle obrázku zahákněte koš na trávu (7) do správné polohy.

### 4) MULČOVACÍ ÚPRAVA (obrázek 3)

Zdvihněte ohoz (7) a instalujte mulčovací kryt do prostoru vývodu trávy, jak je zobrazeno na obrázku 3 v jeho pravé dolní části.

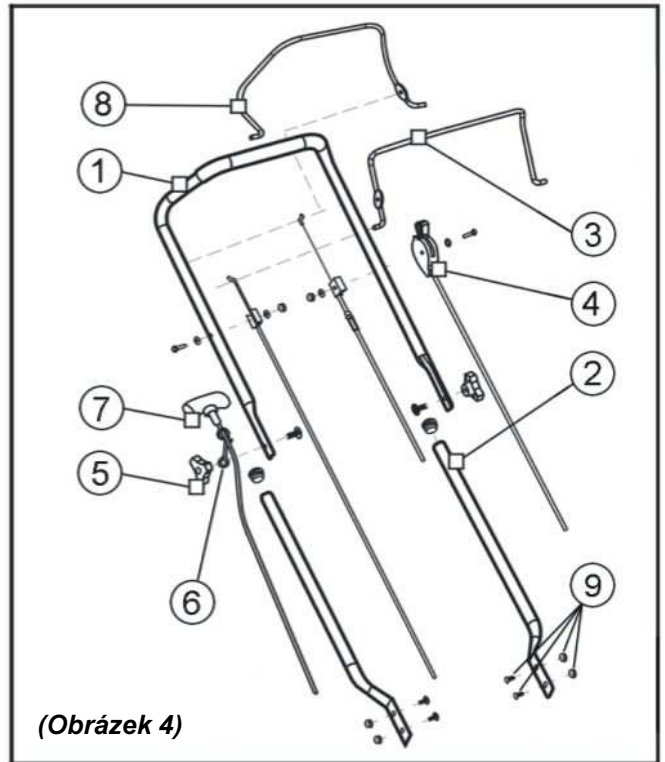

(Obrázek 4)

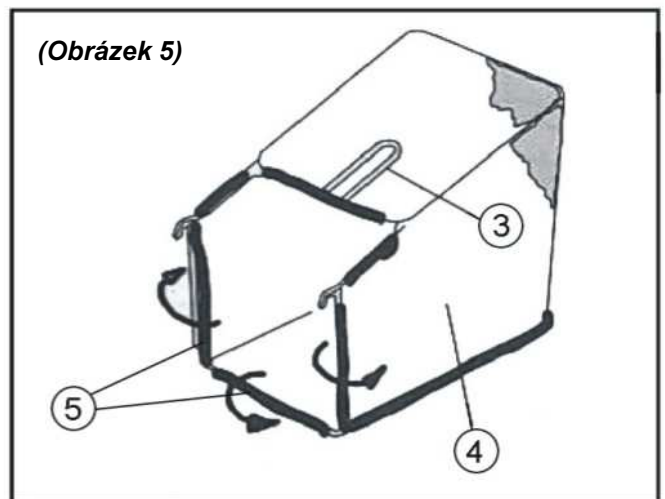

(Obrázek 5)

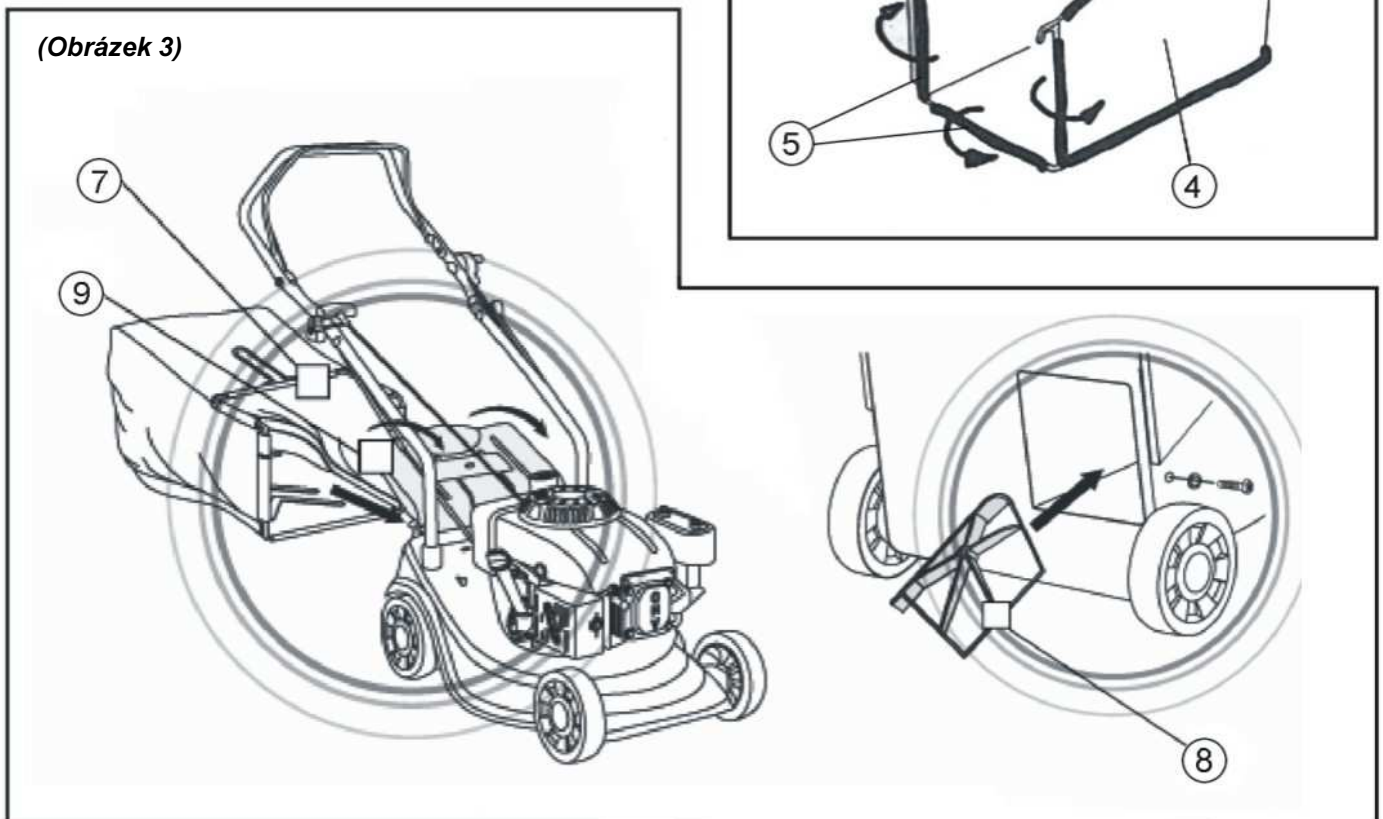

(Obrázek 3)

## POPIS FUNKCÍ A OVLÁDACÍCH PRVKŮ

### 1) PLYN (obrázek 8)

Plyn (pokud je součástí výbavy) se reguluje pomocí páčky (1). Polohy páčky jsou vyobrazeny na nálepce. Některé modely jsou vybaveny motorem se stálými otáčkami, kde není vyžadována páčka plynu (2).

### 2) BRZDA (obrázek 8)

Brzda nože se ovládá pomocí páky (2), kterou je nutné při startování a použití držet proti držadlu. Při uvolnění páky se motor zastaví.

### 3) PÁKA POJEZDU (obrázek 8)

U modelů s pojezdem lze se sekačkou jet směrem dopředu, když přitáhnete páku (3) k držadlu. Sekačka zastaví, když páku uvolníte.

### 4) NASTAVENÍ VÝŠKY SEKÁNÍ (obrázek 9)

Výška sekání je stejná na obou stranách a upravuje se pomocí knoflíku (1) nebo knoflíku (2). Všechny čtyři kola musí být nastavena na stejnou výšku. **TOTO NASTAVENÍ SE MUSÍ PROVÁDĚT, KDYŽ SE NŮŽ NEOTÁČÍ.**

**PŘED NASTAROVÁNÍM SI PŘEČTĚTE INSTRUKČNÍ PŘÍRUČKU K MOTORU DODANOU SE SEKAČKOU**

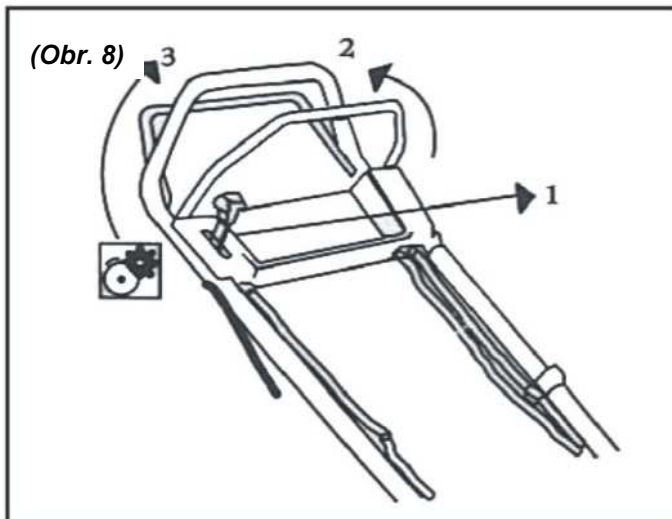

(Obrázek 9)

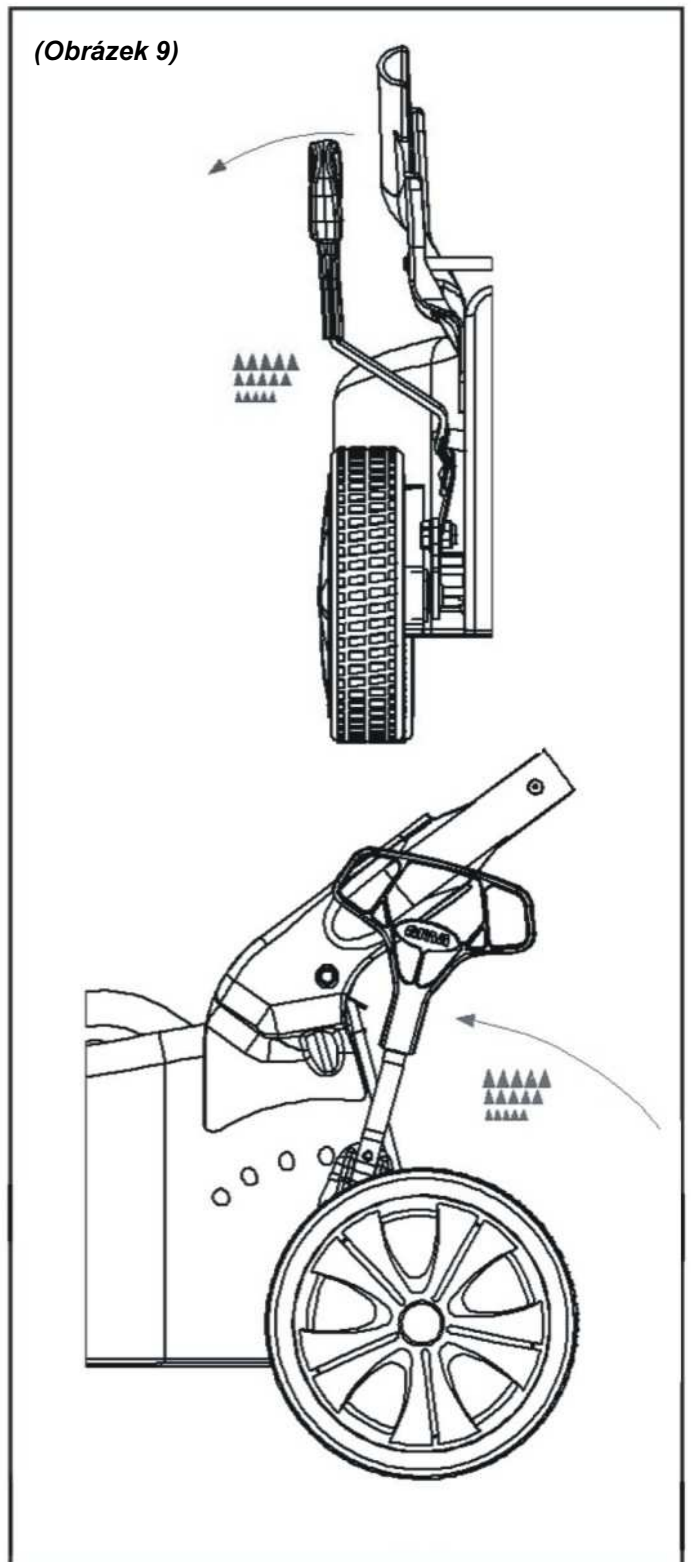

## ZÁRUKA

- 1) Tato sekačka má záruku 24 měsíců od data nákupu.
- 2) Záruka začne platit pouze po datu nákupu. Jakékoli reklamace vyplývající ze záruky jsou platné, pokud je datum nákupu potvrzeno razítkem a podpisem prodejce na vyplněném záručním osvědčení a s doloženou účtenkou.
- 3) Jakékoli reklamace vyplývající ze záruky se odvozují od řádného použití travní sekačky a na základě řádného postupování podle pokynů pro použití a údržbu.
- 4) Zákazník má právo na opravu či výměnu vadných dílů, jsou-li uznány vadnými našim zástupcem nebo autorizovaným prodejcem; výměnu celé sekačky.
- 5) Poškození způsobená nesprávným použitím nebo nedostatečnou vyžadovanou údržbou nebudou opraveny v rámci záruky stejně jako díly podléhající běžnému opotřebení při použití, jako jsou řemeny, nože apod.

- 6) Záruka pozbývá platnosti za následující podmínek:
  - nedostatečná údržba nebo čištění
  - nesprávné použití sekačky, obzvláště náročné použití jako je komerční použití nebo pronájem;
  - neoprávněné úpravy a nadměrné poškození vnitřní struktury nebo barvy;

### Zážehové motory pokrývá zvláštní záruka výrobce motoru.

- 7) Jakékoli poškození způsobené během přepravy je nutné okamžitě oznámit přepravní společnosti a uvést v přepravních dokumentech, v opačném případě nejsou takovéto závady kryty zárukou.

# ZÁRUČNÍ OSVĚDČENÍ

**Model**

**Sériové číslo**

**Záruka**

**24  
měsíců**

**Razítko prodejce**

**Datum nákupu**

## PROHLÁŠENÍ O SHODĚ

My, AMA S.p.A, Via Puccini, 28 – 42018, San Martino in Rio (RE) Itálie,  
na základě osvědčení vystavených uznávaným certifikačním orgánem Intertek Testing Services,  
prohlašujeme, že následující produkt:

**Travní sekačka model:**

**LS48B, LT48, LT48B (šířka sekání 48 cm)**

**LT52, LT52B (šířka sekání 52,5 cm)**

od sériového čísla 00001, rok 2013

JE V SOULADU S NÁSLEDUJÍCÍMI SMĚRNICEMI:

2006/42/ES, 2000/14/ES, 2004/108/ES

APLIKOVÁNA NORMA: EN 836



Měřená/zaručená hladina akustického výkonu:

95/96 dB(A) model LS48, LT48,LT48B

97/98 dB(A) model LT52, LT52B

V San Martino in Rio, dne 13. 11. 2012

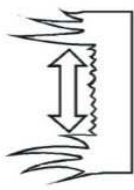
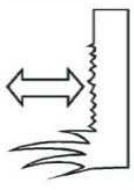
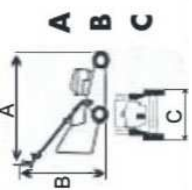
PREZIDENT  
Luciano Malavolti

Model	LS48 (B&S 500) AMA 79670	LT48 AMA 79671	LT48 (B&S 500) AMA 79672	LT52 AMA 79673	LT52 (B&S 675) AMA 79675
	48,0 cm	48,0 cm	48,0 cm	52,5 cm	52,5 cm
	2,5-6,5 cm	2,5-6,5 cm	2,5-6,5 cm	2,5-6,5 cm	2,5-6,5 cm
<b>KG</b>	28,5	32	30,5	38	33
	1420 1040 530	1540 1045 530	1540 1045 530	1580 1045 550	1580 1045 550
	60 l	60 l	60 l	60 l	60 l
<b>dB (A)</b>	96	96	96	98	98
Motor	B&S 500 (158 cc.)	DY1P64F (135 cc.)	B&S 500 (158 cc.)	DY1P70F (200 cc.)	B&S 675 (190 cc.)



S.p.A.  
accessori macchine agricole

Via Puccini, 28 - 42018 San Martino in Rio (RE) Italy  
Tel +39 0522 6369 (10 linee r.a.) / 698070 - Fax +39 0522 695753  
Internet: <http://www.ama.it>  
e-m@il: [ama@ama.it](mailto:ama@ama.it)

